

## 燃料サブタンク5

### スチール燃料タンク(ガッポ)

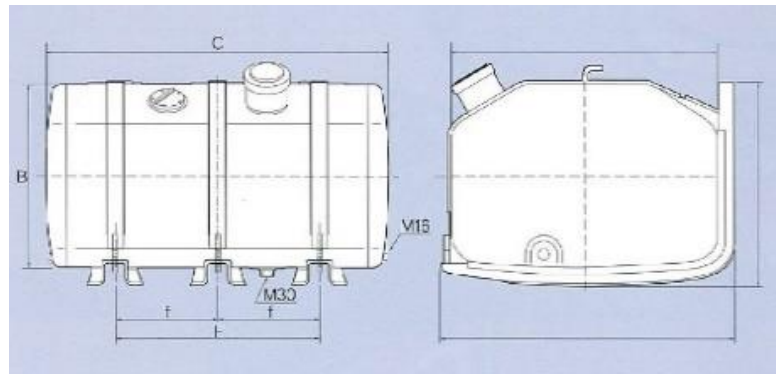

商品番号	型式	容量(L)	長さ	奥行	高さ	ステー間	質量(Kg)
76C200SS	C200SSR	200	840	653	433	500	25.8
76E200SS	E200SSR		635		563	375	28.8
76C250SS	C250SSR	250	1055		433	660	32.9
76E250SS	E250SSR		780		563	500	32
76C300SS	C300SSR	300	1260		433	720	38.2
76E300SS	E300SSR		950		563	500	40.3
76E350SS	E350SSR	350	1090		563	360x2	43.8
76E400SS	E400SSR	400	1250		563	460x2	48.6

### アルミ燃料タンク(ガッポ)

商品番号	型式	容量(L)	長さ	奥行	高さ	ステー間	質量(Kg)
76C200AS	C200ASR	200	840	655	433	500	17.4
76E200AS	E200ASR		635		563	375	17.7
76C250AS	C250ASR	250	1055		433	660	20.2
76E250AS	E250ASR		780		563	500	19.8
76C300AS	C300ASR	300	1260		433	720	22.9
76E300AS	E300ASR		950		563	500	22.3
76E350AS	E350ASR	350	1090		563	360x2	26.3
76E400AS	E400ASR	400	1250		563	460x2	28.7

### 取付部品(ガッポ)

#### タンクブラケット

商品番号	型式	適応	高さ	幅	質量(Kg)	個数
760BC00	BC00	C200~C300 鉄、アルミ	488	730	7.6	2
760BE00	BE00	E200 E250 鉄、アルミ E350鉄	603		8.5	2 E350は5
760BE06	BE06	E300鉄、アルミ E400鉄	603		12.5	3
760BE07	BE07	E350、400 アルミ	603		12.3	3
760BC05	BE05	C型低床用	533		8	2

#### ストラップ

商品番号	型式	適応	質量(Kg)	個数
7600SC1	SC1	C型式	0.9	2 350L以上は3
7600SE1	SE1	E型式	1	2 350L以上は3
7600SC2	SC2	ステンレス製	0.8	2 350L以上は3
7600SE2	SE2	ステンレス製	0.9	2 350L以上は3